



Bronto Skylift S70XT¹-J

UP, OVER AND BEYOND



Arriba, por encima y más allá

La nueva Bronto XT es el ADN de Bronto perfeccionado. Cuando el trabajo exige lo mejor, la Bronto XT lo da. La generación XT sigue basándose en los reconocidos estándares de facilidad de uso y alta calidad de las plataformas aéreas Bronto. El primer modelo de la nueva generación de productos es una Bronto S70XT1-J. Ofrece una facilidad de uso superior en condiciones de trabajo reales y un rendimiento fiable que cumple exactamente lo prometido.

Se ha aumentado la rigidez de la estructura del brazo, mejorando al mismo tiempo el rendimiento y sin comprometer la experiencia de usuario que aprecian los operadores de Brontos. La XT es una sólida combinación de las mejores características de las generaciones anteriores, complementadas con mejoras prácticas fruto de décadas de desarrollo de productos y de la estrecha colaboración con nuestros clientes. Con un alcance fiable para tareas exigentes, está construida para llevarle arriba, por encima y más allá. La XT está preparada para el desafío. ¿Y usted?

Características principales de la S70XT¹-J

- Mayor facilidad de uso, fiabilidad y mantenimiento
- Mejora del rendimiento de subida y bajada
- El mejor alcance de su clase con cargas pesadas
- Capacidad de nivelación superior
- Tecnología de sensores mejorada
- Estructura de cesta modular
- Cesta extensible con gran rotación de serie





La mejor de su clase con cargas pesadas

La nueva S70XT1-J presenta un alcance máximo de 39 metros con 120 kg y de 33,2 metros con cesta de carga completa de 600 kg, lo que la convierte en la mejor de su clase con cargas pesadas. En condiciones reales, las plataformas aéreas rara vez se utilizan con una carga mínima en la cesta y un alcance máximo. Por eso la XT ofrece un alcance extremo con mayores cargas de la cesta sin comprometer la fiabilidad, rigidez y estabilidad.

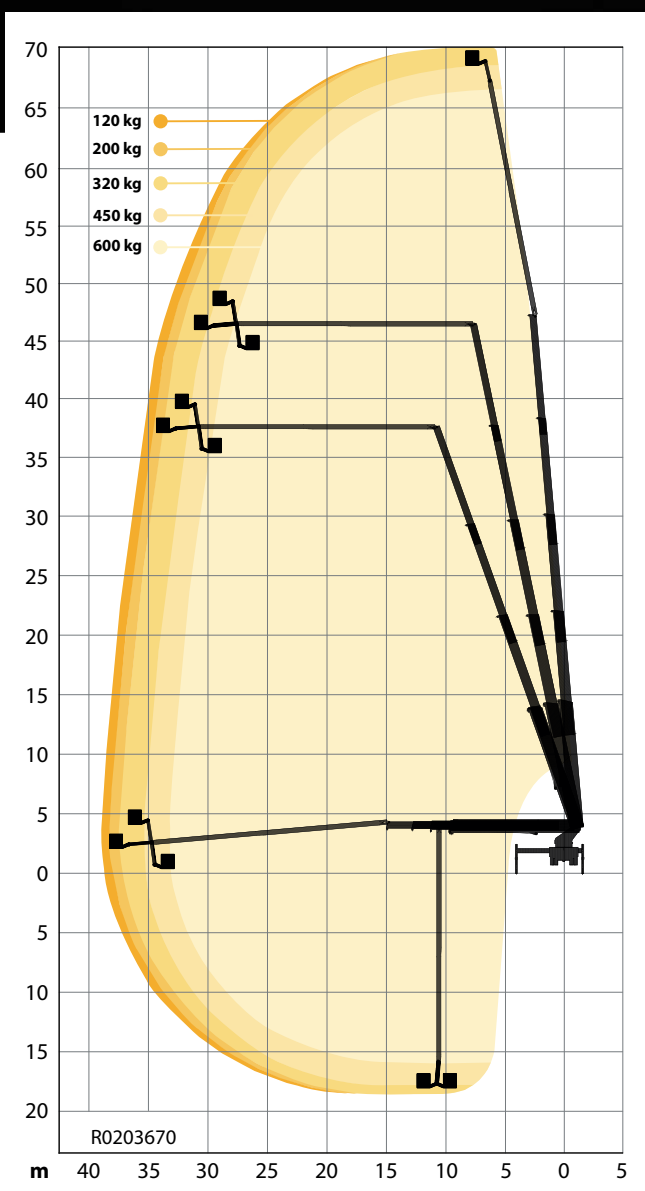
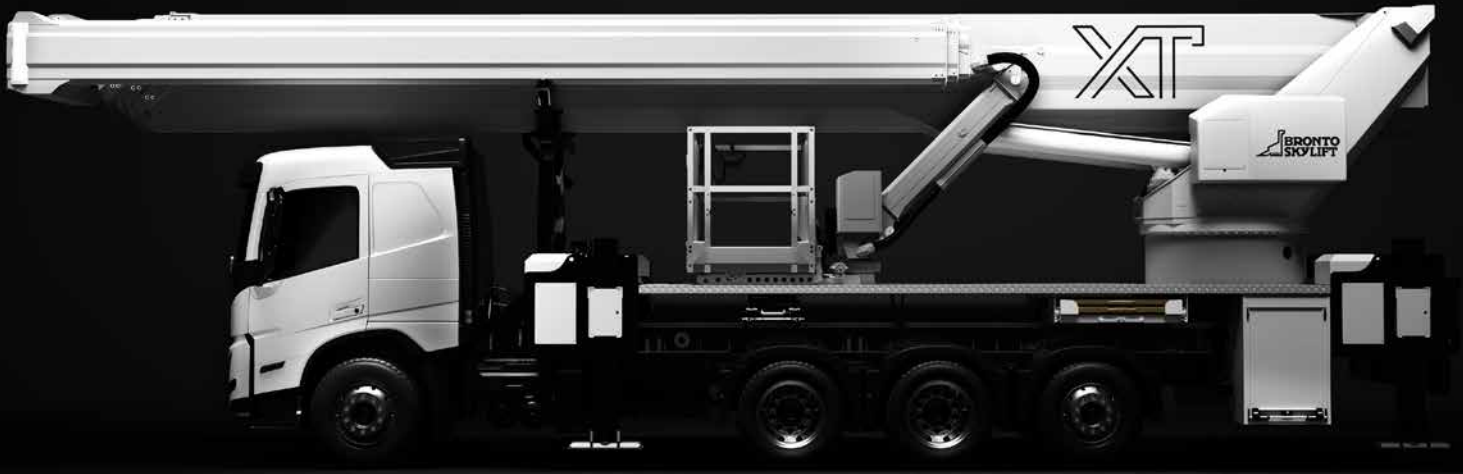
Además, la S70XT1-J cuenta con un brazo con cesta de 3 secciones que proporciona 24 metros de alcance de subida y bajada, casi 10 metros más que las generaciones anteriores. El gran movimiento de la pluma y la rotación de +/-220 grados de la cesta proporcionan un entorno de trabajo flexible para operaciones versátiles.





- 

70 m
- 

1,1 x 2,4-3,7 m
- 

39 m
- 

24 m
- 

68 m*
- 

4 m*
- 

600 kg
- 

12 m*
- 

+/- 220°
- 

32 t*

Diagramas presentados con cesta estándar y rotación de la cesta estándar. Pueden existir variaciones. * dependiendo del chasis

Facilidad de uso en distintos lugares de trabajo

La funcionalidad se mejora con una estructura de cesta modular con diferentes aperturas y barandillas, 5 opciones de carga de cesta y, por supuesto, el fiable sistema de control Bronto+ que proporciona movimientos suaves y un alcance fiable independientemente de las condiciones meteorológicas.

La Bronto S70XT1-J ofrece una capacidad de elevación superior con un mayor recorrido del estabilizador, lo que le permite nivelar la unidad en terrenos irregulares, pendientes pronunciadas y otros lugares de trabajo exigentes sin comprometer la seguridad, la fiabilidad o el alcance.

Dado que las Brontos tienen una vida útil muy larga, no se ha olvidado la facilidad de mantenimiento en el diseño. Por ejemplo, el diseño de cesta modular permite una reparación más sencilla si se dañan las barandillas y se ha mejorado la accesibilidad general a los componentes hidráulicos. Una tecnología de sensores más fiable y robusta y la colocación protegida de los sensores reducen las necesidades generales de servicio y disminuyen el coste total de propiedad. Todo ello se traduce en una mayor facilidad de uso en condiciones de trabajo reales: en definitiva, una máquina fiable que cumple fielmente lo prometido.

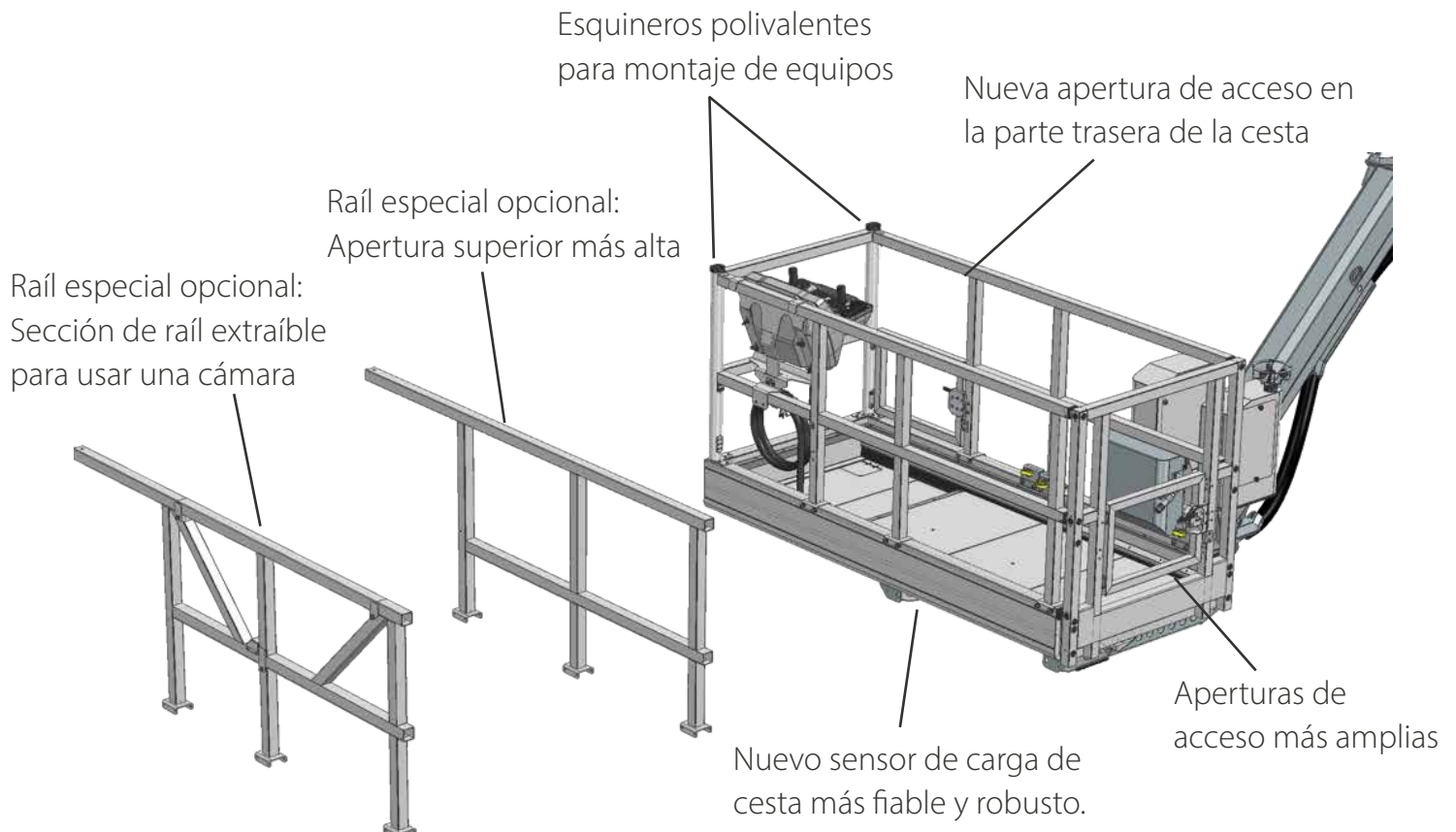



Equipo opcional (simplificado)

- Cabrestante de cesta (carga máxima 400 kg)
- Control remoto inalámbrico
- Sistema de reserva de emergencia adicional
- Bronto Loadman
- Protección ultrasónica contra impactos

Bronto One

Más que gestión de flotas

Bronto One es un portal basado en la nube para la gestión de flotas y operaciones: una única fuente para toda la información crítica. Es su único punto de entrada a los servicios del ciclo de vida de Bronto Skylift, esté donde esté.

Disponible en tres niveles - Basic, Plus y Pro - Bronto One incluye funciones de gestión de flotas, formación, planificación del lugar de trabajo, elaboración de informes y mucho más para agilizar sus operaciones y obtener el mejor rendimiento. El nivel Basic es gratuito para todos los que tengan una plataforma aérea Bronto en su flota.

A diagram consisting of three overlapping hexagons. The largest hexagon on the left is dark blue and contains the text 'Bronto One ®'. To its right are two smaller hexagons: a pink one labeled 'Basic' and a light blue one labeled 'Plus'. To the right of the 'Plus' hexagon is a dark blue hexagon labeled 'Pro'. The background is a cityscape at night.

Bronto One ®

Basic

Plus

Pro

Bronto One Basic

Bronto One Basic le proporciona una visión general de sus Brontos al consolidar la información básica de la unidad, los manuales, los boletines informativos y los registros de servicio en un centro en línea. Obtenga acceso fácil e instantáneo a estos materiales digitales en toda su organización: en cualquier momento y lugar.

Bronto One Basic es gratuito para todos los clientes de Bronto Skylift.



Bronto One Plus

Bronto One Plus permite el análisis y los datos de uso, así como el acceso remoto a sus plataformas aéreas para un soporte remoto rápido y preciso. Los datos de uso, los análisis y la información le ayudarán a reducir las emisiones, optimizar el uso de la flota y planificar los servicios preventivos para obtener el máximo tiempo de funcionamiento.

Bronto One Plus es gratuito durante el periodo de garantía.

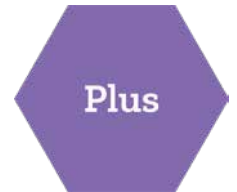

Bronto One Pro

Bronto One Pro incluye todas las funciones de Bronto One Plus, pero las amplía con un potente conjunto de herramientas de gestión y planificación del lugar de trabajo. Hace que la información del lugar de trabajo esté fácilmente disponible en la oficina y en los lugares de trabajo y le proporciona una potente herramienta de planificación en 3D, Bronto Duties.



	Basic	Plus	Pro
Información básica de la unidad, manuales, boletines, registros de servicio	x	x	x
Centro de soporte	x	x	x
Acceso remoto*		x	x
Uso de la flota, análisis e información**		x	x
Planes de servicio		x	x
Gestión y planificación del lugar de trabajo, incluidos Duties y los modelos BIM disponibles			x
Gestión de documentos			x
Ventajas clave	<ul style="list-style-type: none">• Información de la unidad Bronto• Manuales, registros de servicio y boletines informativos• Centro de soporte	<ul style="list-style-type: none">• Acceso remoto• Datos de uso, análisis e información• Gestión de la formación	<ul style="list-style-type: none">• Worksite Management (Gestión del lugar de trabajo)• Planificación del lugar de trabajo en 3D• Gestión de documentos

* Solo para unidades con sistema de control Bronto+

** Solo para sistemas de control Bronto 4+ y Bronto 5+

A large, white, stylized logo consisting of the letters "XAT" in a geometric, blocky font. The "X" is formed by two overlapping shapes, and the "A" and "T" are also composed of simple geometric lines.

XAT

Up, Over and Beyond

Bronto Skylift es un proveedor global de confianza de plataformas hidráulicas montadas sobre camiones. Diseñamos, fabricamos, vendemos y realizamos el mantenimiento de artefactos para rescate y extinción de incendios, así como para accesos industriales.

Nuestra gama de productos incluye aproximadamente 50 modelos con una gama de 17 a 112 metros de altura de trabajo. Su modularidad avanzada también permite numerosas modificaciones específicas del cliente. Durante los últimos 50 años, hemos entregado más de 7000 unidades de plataforma a cuerpos de bomberos y clientes industriales en todos los continentes y más de 120 países.

Nuestras oficinas centrales y plantas de producción se encuentran en Finlandia. También disponemos de filiales en Alemania, Suecia, Suiza y los Estados Unidos. La empresa forma parte de Morita Holdings Corporation, con sede en Japón.

sales@brontoskylift.com

Los datos técnicos y las ilustraciones están sujetos a cambios sin previo aviso.

www.brontoskylift.com