



Bronto Skylift S-HLA





Photo by Santeri Keränen, IAPA Photo of the year 2019

Las plataformas de montaje en camión más altas del mundo

Creemos en las mejoras continuas y apuntamos constantemente más alto en nuestra misión de brindar la mejor solución para los profesionales que trabajan en las alturas. La gama HLA representa lo último en accesos de gran altura.

Esta gama incluye las plataformas de montaje en camión más altas del mundo, y ofrece alcances vertical y horizontal máximos combinados con la mejor relación altura-peso del mercado. Las plataformas HLA proporcionan una estabilidad segura y una fácil maniobrabilidad en diferentes condiciones y entornos.

No se trata solo de lo alto que se puede llegar, sino también de la seguridad con la que se hace. Y como siempre, tu seguridad es lo más importante. Gracias a las plataformas Bronto Skylift podrás llegar hasta donde lo necesites y volver a casa de forma segura.

Características clave de la gama HLA

- Altura de trabajo de 90 a 112 metros
- Alcance de trabajo hasta 33 metros
- Carga máxima en jaula de 700 kg
- Sistema de control Bronto+ preciso y fácil de usar
- Soporte de por vida para mantener un nivel de reventa alto

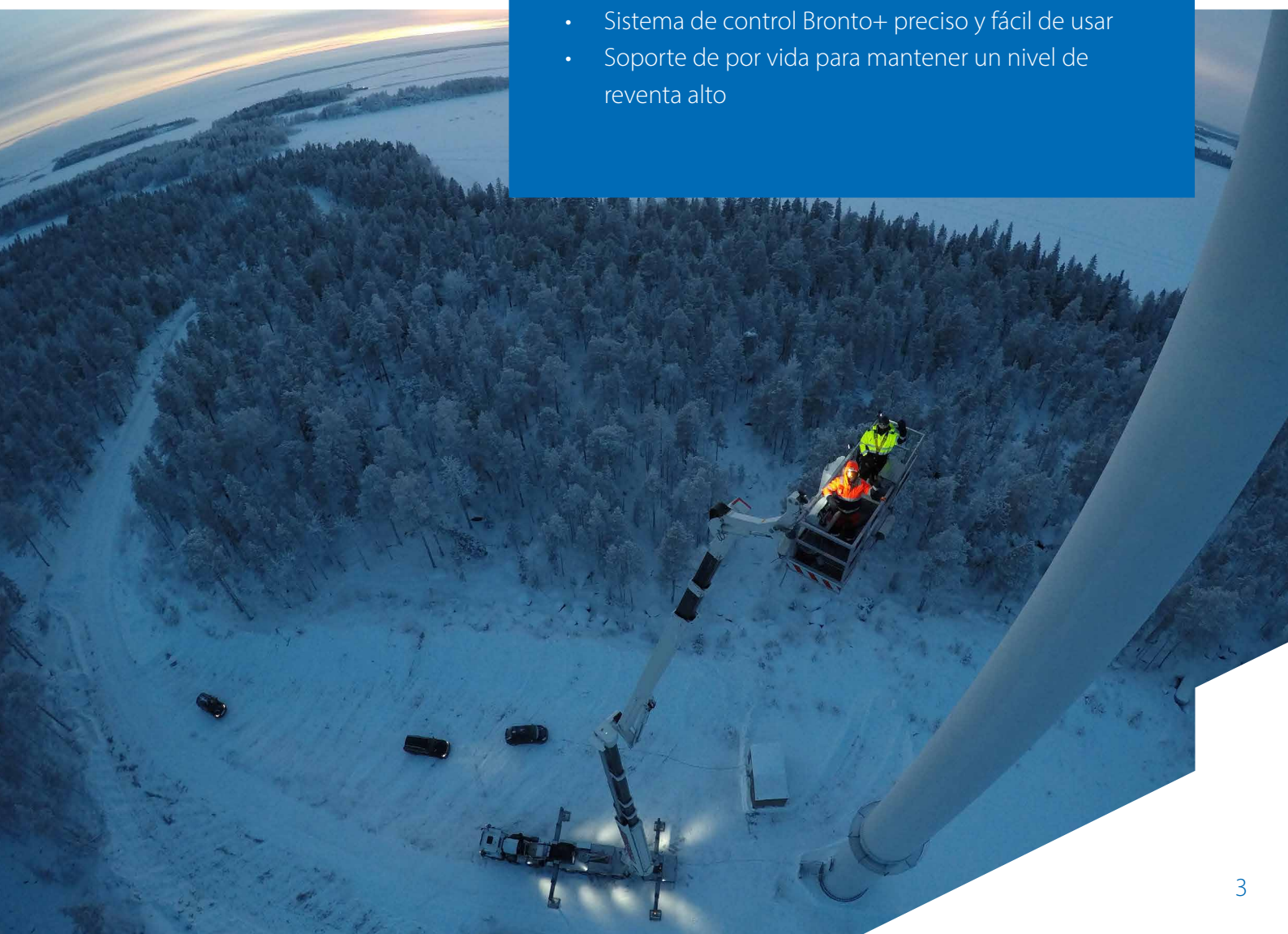



Alcance extremadamente confiable, sistema de control fácil de usar y movimientos precisos.



Inigualable estabilidad, incluso a una a



Fabricado para durar en todas las condiciones climatológicas, sea lluvia, sol, viento o nieve.



Diferentes opciones, desde varias jaulas y dispositivos de manipulación de materiales hasta tomas de corriente en la jaula.

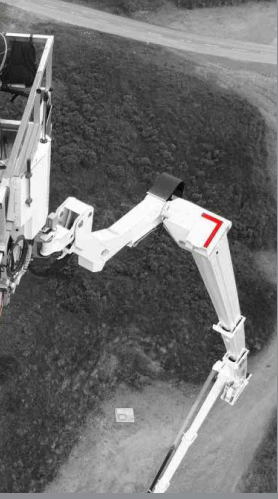

Flexibilidad de jaula,
altura máxima.



Voladizo corto, excelentes
ángulos de aproximación y una
relación eficiente entre altura y
peso (MMA).

RECORD







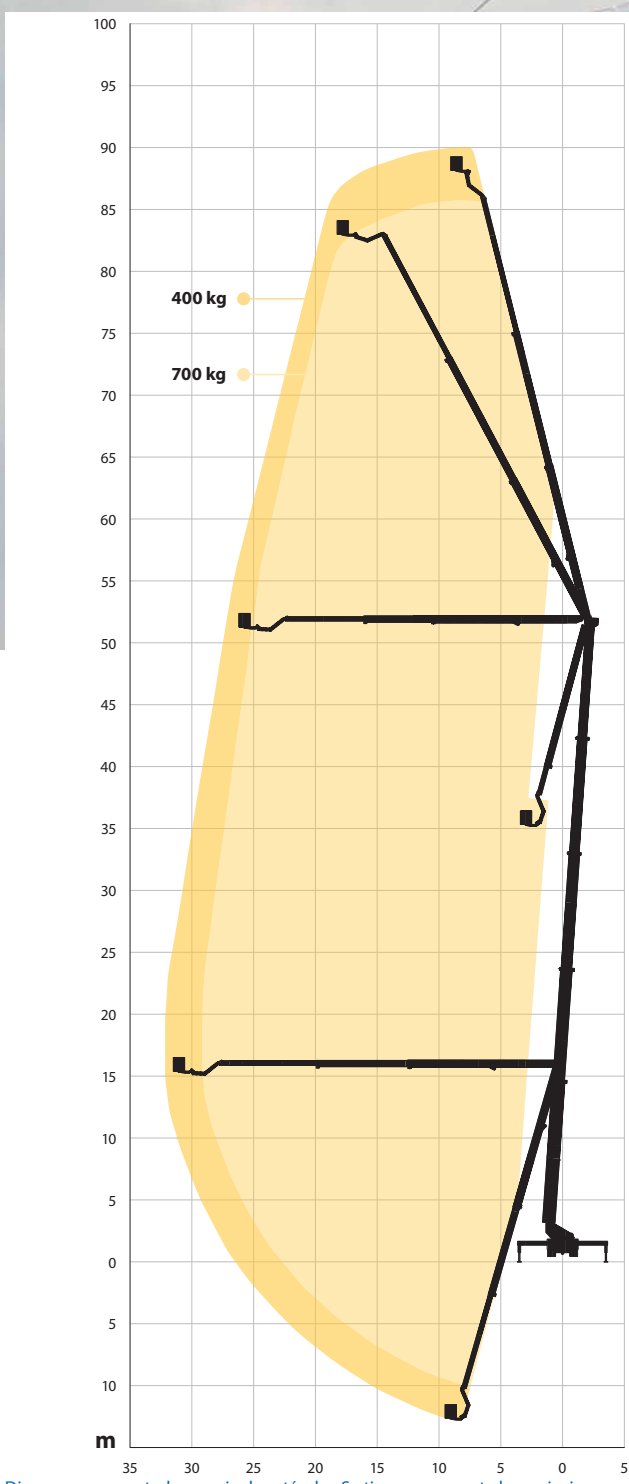

Instalación rápida y sencilla. Podrás
elevarte en cuestión de minutos.

Herramientas de servicio
modernas y una amplia red de
servicio para garantizar el mejor
tiempo de actividad posible.



S90HLA



- 
90 m
- 
32 m
- 
88 m
- 
700 kg
- 
1,1 x 2,4 m (3,7 m²)

Diagramas presentados con jaula estándar. Se tienen en cuenta las variaciones.

* dependiendo del chasis

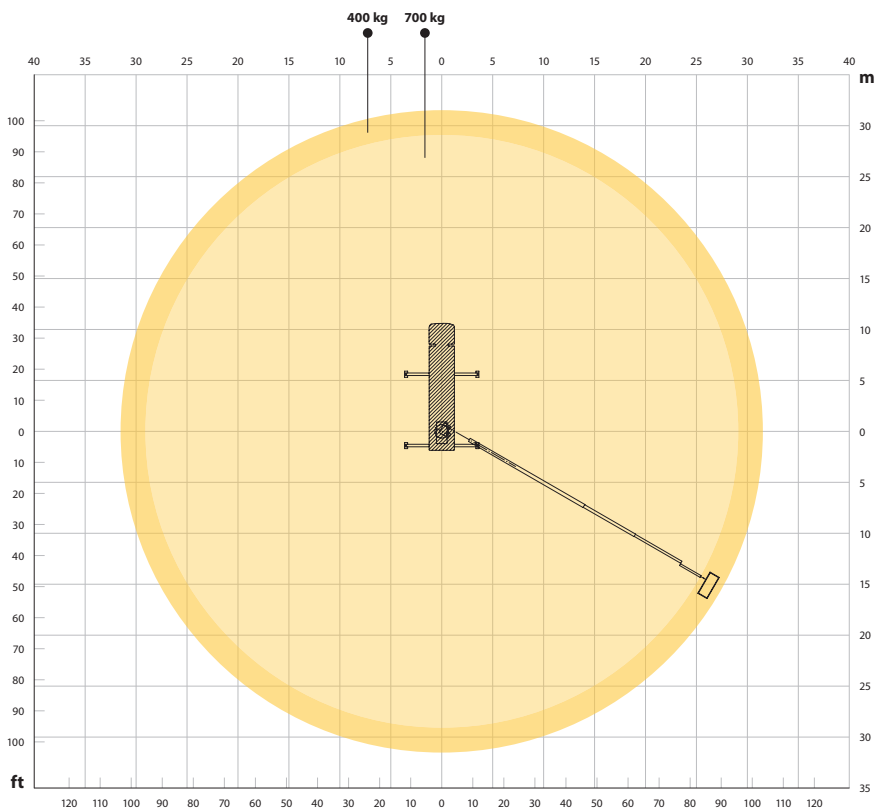

 **2 x 85°**

 **360°**

 **4 m***

 **15.5 m***

 **48 t***

Diagramas presentados con jaula estándar. Se tienen en cuenta las variaciones.

* dependiendo del chasis

S104HLA

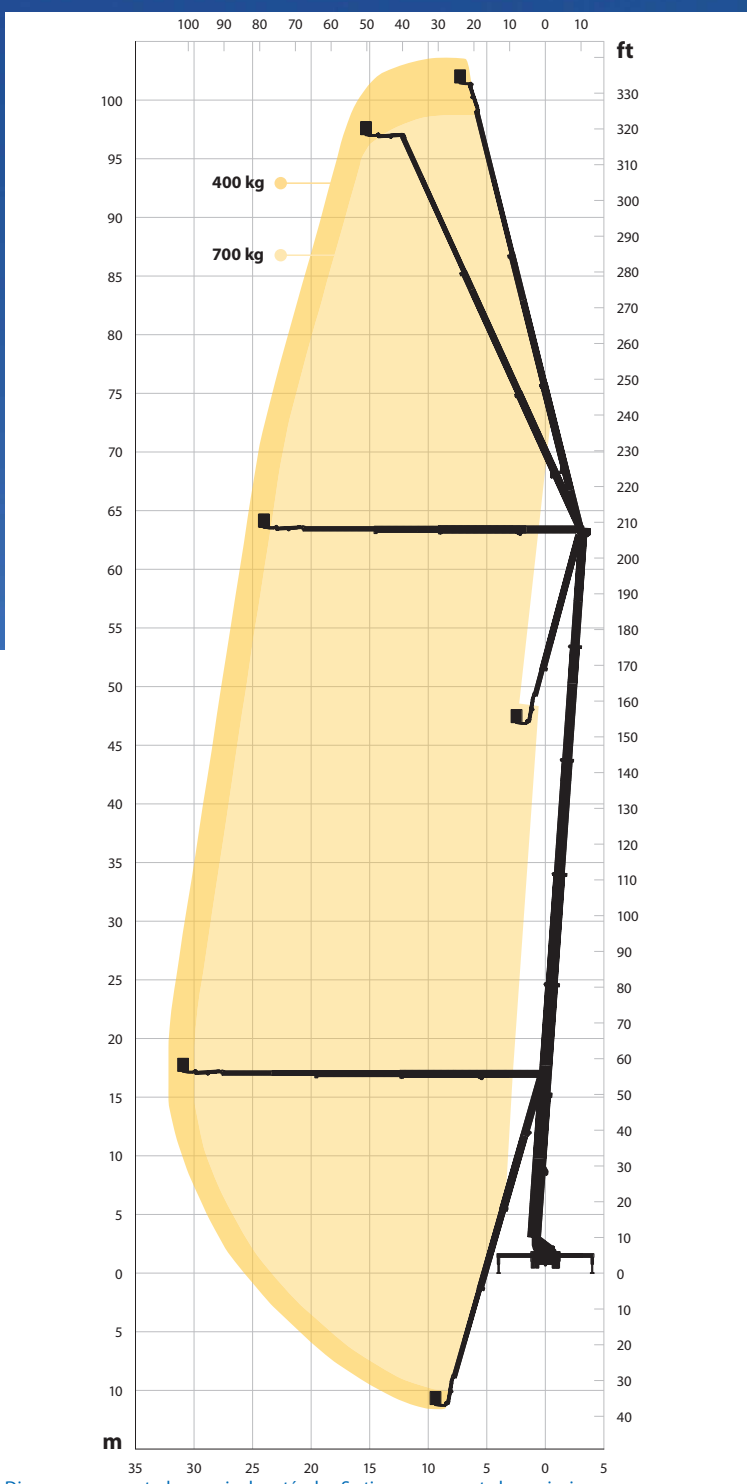

104 m

33 m

102 m

700 kg

1,1 x 2,4 m (3,7 m²)

Diagramas presentados con jaula estándar. Se tienen en cuenta las variaciones.

* dependiendo del chasis

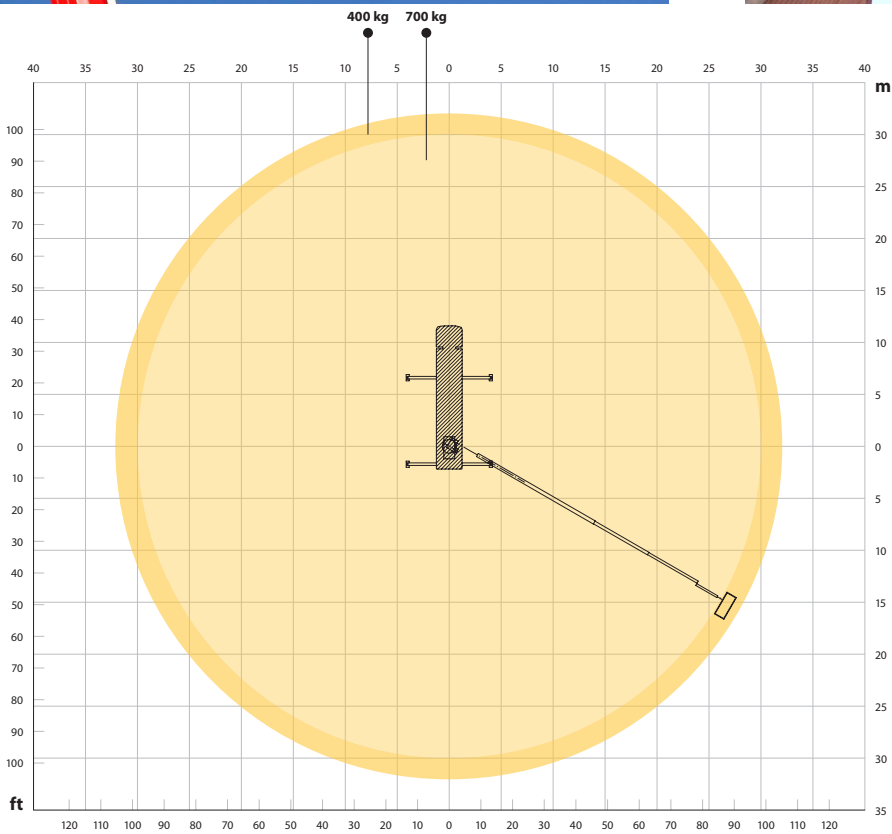

2 x 85°



360°



4 * m



16,3 m *



62 t *

Diagramas presentados con jaula estándar. Se tienen en cuenta las variaciones.

* dependiendo del chasis



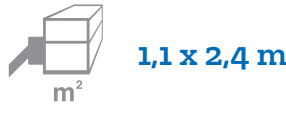
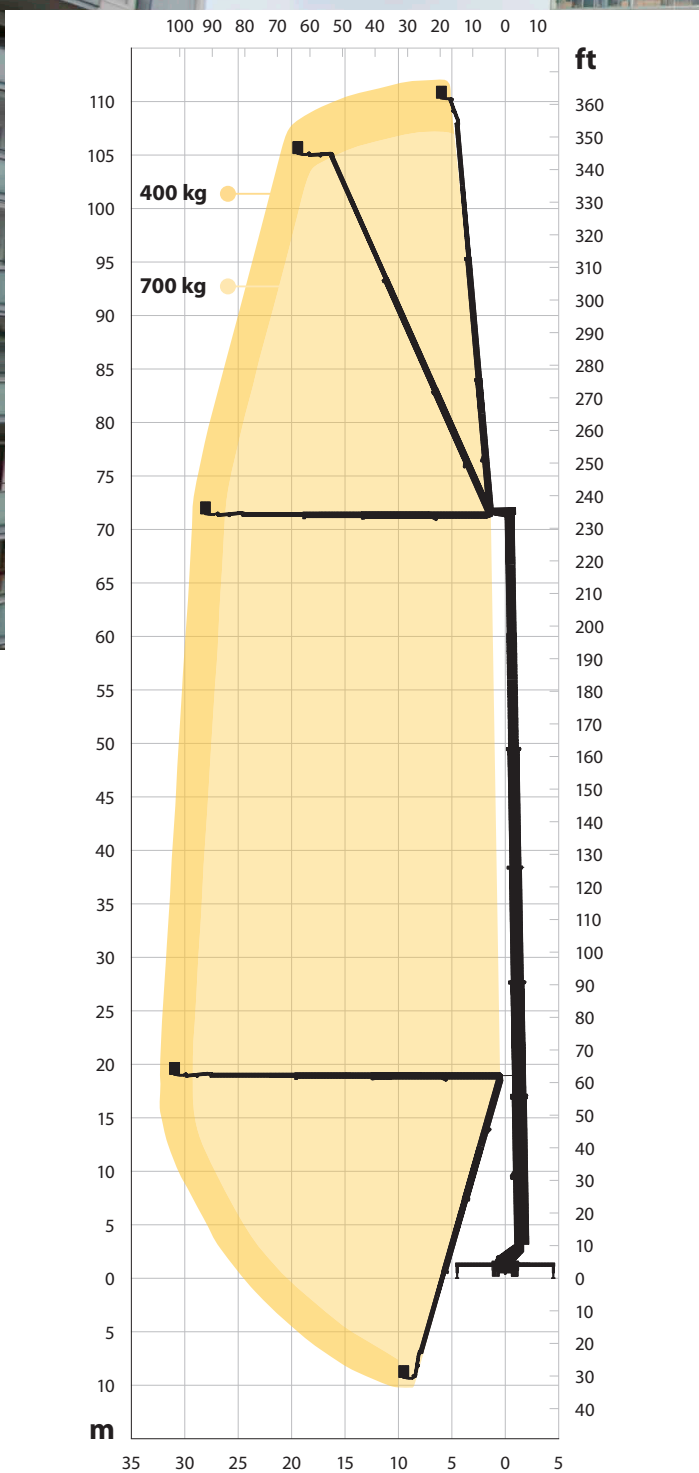
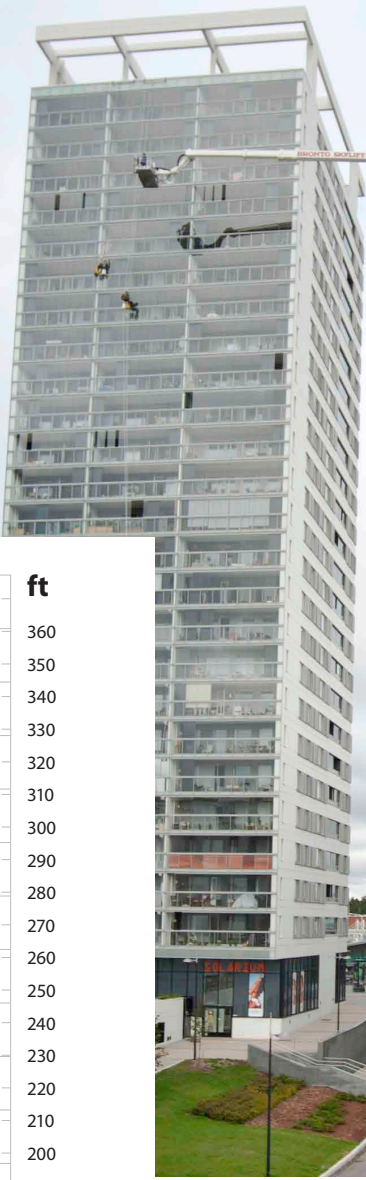

S112HLA

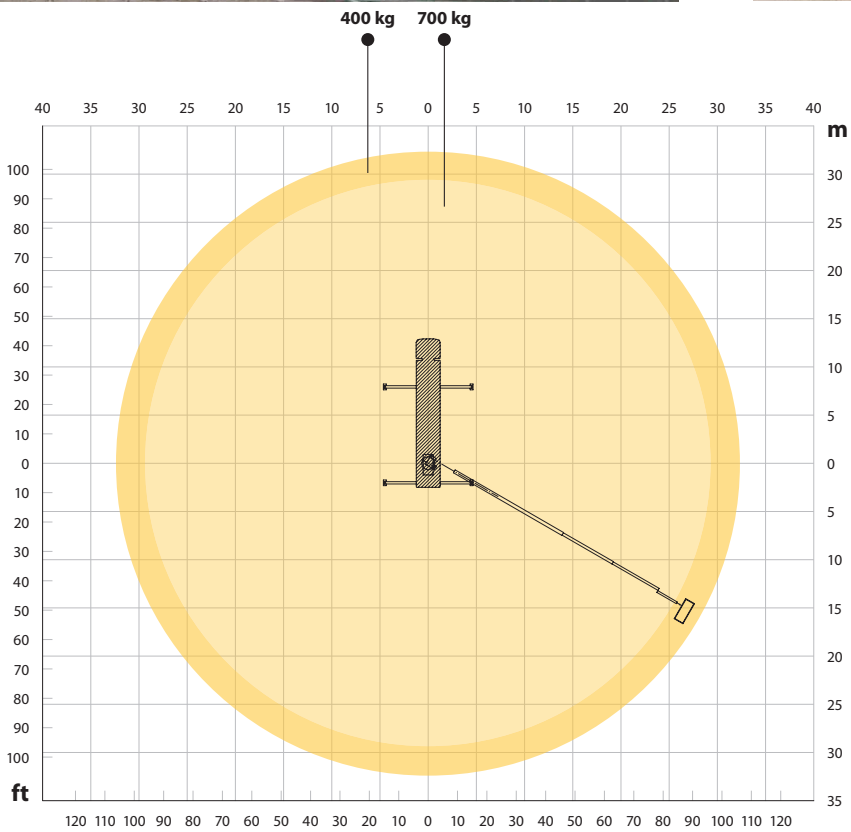

Diagramas presentados con jaula estándar. Se tienen en cuenta las variaciones.

* dependiendo del chasis

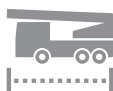

-  **2 x 85°**
-  **360°**
-  **4 m ***
-  **19 m ***
-  **74 t ***

Diagramas presentados con jaula estándar. Se tienen en cuenta las variaciones.

* dependiendo del chasis

Estándar

Disponible

No disponible

OPCIONES, SELECCIÓN SIMPLIFICADA	S XR	S XDT	S HLA	S EM
CUBIERTA Y ESCALONES				
Laterales de aluminio en la cubierta				
Luces laterales adicionales (luces laterales R48 ECE de serie)				
Escalón plegable empotrado, izquierda/derecha				
Escalón extraíble para la parte trasera de la plataforma, izquierda/derecha				
Escalón tipo escalera con barandilla, izquierda/derecha				
COMPARTIMIENTOS DE ALMACENAMIENTO Y PANELES LATERALES				
Compartimientos de almacenamiento completos para los controles de los estabilizadores				
Caja de herramientas debajo de la cubierta				
Compartimiento de almacenamiento de aluminio con persianas enrollables				
Estante de madera, instalado debajo de la cubierta				
ALFOMBRILLA DE TIERRA Y SOPORTES				
4 alfombrillas de tierra con soportes de aluminio				
Alfombrillas de tierra conductoras				
4 alfombrillas de tierra en lugar de las alfombrillas estándar				
SISTEMA DE ELEVACIÓN				
Elevación automática de ajuste completamente variable				
Bronto Loadman para medir la capacidad de carga desde el suelo				
Control remoto por radio para los estabilizadores				
SISTEMA DE SOPORTE PARA HIDRÁULICA				
Generador de emergencia a gasolina con motor Kohler				
Generador de emergencia a gasolina con motor Kohler y encendido eléctrico				
Generador de emergencia diésel con motor HATZ 1D81C y encendido eléctrico silenciado				
Generador de emergencia eléctrico con bomba a batería				
Tracción a motor eléctrico para hidráulica				
MOTORES DE TRACCIÓN PRINCIPALES				
Bomba hidráulica traccionada por toma de fuerza en el chasis				
Motor diésel HATZ 4H50TIC semisilencioso				
SUMINISTRO Y TOMAS DE ELECTRICIDAD/AIRE/AGUA				
Electricidad entre la plataforma giratoria y la jaula, disponibles voltajes diferentes				
Suministro de aire/agua entre la plataforma giratoria y la jaula				
Tomas hidráulicas en la jaula				
Tomas hidráulicas e intensificadores de presión				
INTERCOMUNICACIÓN Y RADIO				
Intercomunicación entre la jaula y la central de control en tierra				
GENERADORES				
Generador hidráulico con diferentes tomas de energía				
JAULAS Y ACCESORIOS				
Valla para la jaula para la tala y poda de árboles				
Barandilla de protección para los dedos				
Protección de colisión ultrasónica con cuatro sensores				
Rotación de jaula de $\pm 220^\circ$ (solo S47XR con rotación estándar de $\pm 90^\circ$)				
Puntos de sujeción para arneses de seguridad (cuatro piezas), de acuerdo con la norma EN795				
Jaula de trabajo de 1,05 x 2,4 x 1,1 m; carga de trabajo segura 700 kg				
Jaula de trabajo extensible de 1,05 x 2,4 (-3,7) x 1,1 m; carga de trabajo segura de 600 kg				
Jaula de cámara rotativa				
Jaula de trabajo extensible de 0,9 x 2,4 (-3,4) x 1,1 m; carga de trabajo segura de 350 kg				
Jaula de trabajo de 0,9 x 2,04 x 1,1 m; carga de trabajo segura de 500 kg				
Jaula de trabajo amplia de 0,9 x 2,40 x 1,1 m; carga de trabajo segura 450 kg				
Equipo de iluminación; carga de trabajo segura 300 kg				
Equipo de antena de radiofrecuencia (ancho: 5,7 m); carga de trabajo segura 50 kg				
Climatización del piso de la jaula				
Módulo de extensión de la jaula de trabajo 1 m; capacidad 100kg				
MANEJO DE MATERIAL				
Cabrestante desmontable en la jaula de trabajo; carga de trabajo segura de 400 kg, 2 bases desplegadas para la carga (200 kg cada una)				
Sistema de suspensión de elementos; capacidad de 150 kg.				
Elevador por sección del mástil; capacidad 150 kg				
Argolla de suspensión instalada en la sección final del brazo principal; carga máx. de 2200 kg				
CENTRAL DE CONTROL DE LA PLATAFORMA GIRATORIA				
Estación de control inferior completa en la plataforma giratoria				
BRONTO + SISTEMA DE CONTROL				
Información acerca del motor y advertencias en la pantalla				
Telecontrol o conexión remota con Compass (durante el periodo de garantía, opcional después)				
Función de memoria, limitaciones de altura y alcance, y diferentes perfiles de usuario				
Control remoto inalámbrico para los movimientos del brazo				
Puesto de servicio y recordatorios				
Rotación continua de 360°				
Detector de alto voltaje				
FAROS Y LUCES				
Varios faros de advertencia LED y luces intermitentes				
Diversas luces de trabajo de 24 V				
CHASIS				
Cámara trasera con pantalla a color de 7 pulgadas en la cabina				
Cargador de batería (DEFA) 2x20 A, adecuado para baterías de hasta 500 Ah				
OTROS				
Sistema de barandilla de seguridad, una barandilla a cada lado, sin arnés ni carrete autoretráctil				



Seguridad y rendimiento adicionales

La más alta seguridad no disminuye la eficiencia, sino todo lo contrario.

Sistema de control para una mayor seguridad y facilidad

La seguridad consiste en crear un entorno de trabajo más seguro. Un sistema de control avanzado que aumenta la seguridad en los lugares de trabajo al permitir concentrarse en la tarea que se está llevando a cabo.

La unidad incluye el sistema de control Bronto+, que proporciona movimientos precisos y estables, y es muy sencillo de manejar.

Gracias a un sistema de control de alcance completamente automático y basado en la geometría, puedes tener la certeza de que alcanzarás tus objetivos en todo momento, sin importar la lluvia, el sol directo o el viento.

Todo al alcance de tus dedos

Las resistentes plataformas HLA te mantendrán estable y te permitirán hacer el trabajo que subiste a hacer ahí arriba. Incluso a la máxima altura o extensión, la jaula tiene una estabilidad inigualable.

Para realizar el trabajo de forma eficiente, además de una jaula estable necesitas un sistema de control que te acerque lo suficiente en todo momento. Los movimientos de una plataforma Bronto son extremadamente precisos. Gran rendimiento y grandes alturas, todo a tu alcance.





Lo importante es el tiempo de funcionamiento

Con las herramientas de servicio de Bronto Skylift, puede maximizar el tiempo de funcionamiento y reducir los costes de mantenimiento.

Le respaldamos

Queremos que sus máquinas funcionen al mejor ritmo posible y mantengan su valor residual. Por eso le respaldamos desde el primer día durante todo el ciclo de vida de su plataforma. Al comprar una unidad Bronto Skylift nueva, puede estar seguro de que sus piezas de repuesto estarán disponibles durante al menos los próximos 25 años.

Soporte remoto avanzado

Puede que no estemos siempre in situ con usted, pero siempre estamos a su lado. Cuando necesite una solución precisa de problemas en tiempo real en una situación inesperada, un versátil sistema de diagnóstico remoto permite a nuestros profesionales de servicio abrir una conexión con su Bronto. En consecuencia, los fallos y sus causas se identifican, analizan y corrigen rápidamente, lo que limita los tiempos de inactividad y reduce los costes innecesarios.

Acuerdos de servicio

Con el acuerdo de servicio de Bronto, puede estar seguro de que su equipo Bronto se mantendrá en las mejores condiciones posibles durante toda su vida útil. El contenido de nuestro acuerdo mutuo está totalmente adaptado a sus necesidades y deseos. La red de servicio más amplia en el sector le mantiene a respalda esté donde esté.

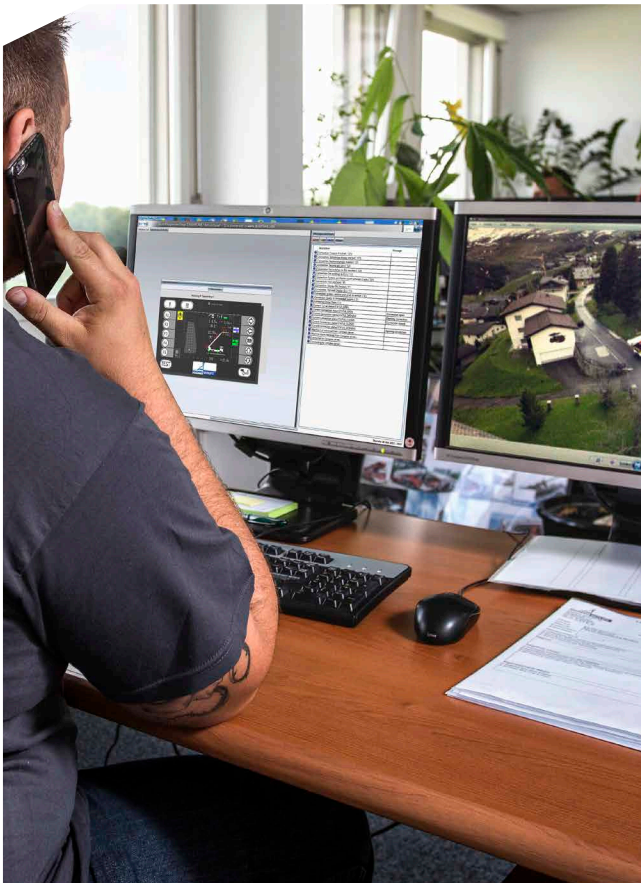

Bronto One

¿Desea utilizar sus datos para tomar decisiones sobre su negocio basadas en el conocimiento? Bronto One, un nuevo servicio, le ofrece una visión completa de sus recursos, rendimiento y capacidades. Puede acceder siempre a la información que necesite y en el momento que la necesite.

Uno para todos, todos para usted

Todas las plataformas aéreas Bronto equipadas con un módem están plenamente conectadas a Bronto One. Sin embargo, las flotas suelen incluir otros tipos de equipos y tener solo unidades de un fabricante en su sistema de gestión de flotas es como intentar completar un puzle sin todas las piezas. Bronto One admite unidades y equipos de todos los fabricantes, por lo que realmente proporciona una imagen completa de su flota. Como Bronto One tiene una interfaz abierta, también puede integrarse fácilmente con otros sistemas.

Optimice el uso de sus equipos y recursos

Bronto One organiza los datos de sus equipos en gráficos y diagramas fáciles de leer. Puede supervisar fácilmente el uso, la ubicación y el rendimiento de los equipos y, después, usar los datos para que sus operaciones sean más eficaces. Gestione sus clientes, pedidos, horarios, centros de trabajo, personal y flota en un único sistema y con una misma vista. Optimice sus recursos y el uso de su flota, y aumente la eficiencia de su organización.

Planifique sus centros de trabajo y el servicio de sus equipos

Planifique sus centros de trabajo con antelación y reúna toda la información esencial de cada centro en un único lugar. Ahora puede guardar toda la información de servicio en un mismo lugar y ponerla a disposición de todo su personal de servicio: manuales, inspecciones y un sólido historial de servicio digital de cada equipo.

Apoye el rendimiento de su equipo y obtenga asistencia

La gestión de documentos digitales de Bronto One reúne todas las sesiones de formación disponibles y completadas, los materiales de formación y los certificados de su equipo en un mismo lugar. Esto facilita la creación de planes de formación para mantener actualizadas las competencias de su equipo. Si tiene algún problema o se ha enfrentado a una situación inesperada con alguna plataforma Bronto, siempre tendrá acceso a un centro de soluciones con cientos de artículos de soluciones y guías para diversas situaciones.

Bronto Skylift es un proveedor global de confianza de plataformas hidráulicas montadas sobre camiones. Diseñamos, fabricamos, vendemos y realizamos el mantenimiento de artefactos para rescate y extinción de incendios, así como para accesos industriales.

Nuestra gama de productos incluye aproximadamente 50 modelos con una gama de 17 a 112 metros de altura de trabajo. Su modularidad avanzada también permite numerosas modificaciones específicas del cliente. Durante los últimos 50 años, hemos entregado más de 7000 unidades de plataforma a cuerpos de bomberos y clientes industriales en todos los continentes y más de 120 países.

Nuestras oficinas centrales y plantas de producción se encuentran en Finlandia. También disponemos de filiales en Alemania, Suecia, Suiza y los Estados Unidos. La empresa forma parte de Morita Holdings Corporation, con sede en Japón.

sales@brontoskylift.com

Los datos técnicos y las ilustraciones están sujetos a cambios sin previo aviso.

www.brontoskylift.com